

Ръководство на потребителя за инсталация и експлоатация

VIESSMANN

Съоръжение за омекотяване на вода

AQUASET 500
AQUASET 1000



Съдържание

Основни данни	4
Раздел I	5
1. Хидравличен монтаж	5
A. Ръководство за безопасност	5
B. Разопаковане на омекотителя за вода	5
C. Проверка на хидравличните фитинги в мястото на инсталация	6
D. Избиране на място за инсталация на устройството	6
E. Материали	6
F. Монтаж към водоизточника и отводнителните фитинги	8
G. Поставяне и свързване на омекотителя	9
H. Връзка за източване регенерационната отработена вода	9
I. Пълнене с вода на йоннообменната колона	10
J. Електрически монтаж	11
2. Първоначални дейности	12
A. Програмиране на контролния панел	12
B. Пълнене на резервоара със сол	13
Раздел II	15
1. Функции на контролния панел	15
A. Ръчно стартиране процеса на регенерация	16
B. Допълнителни функции	18
Раздел III	20
1. Дейности по поддръжката	20
A. Пълнене със сол на резервоара	21
B. Солеви мостове (конкременти)	21
C. Контрол на твърдостта на обработената от омекотителя вода	22
D. Контрол на налягането на водата в инсталацията	22
E. Работа на механичния филтър	22
F. Контрол на текущото време на дисплея	22
2. Препоръки при експлоатацията	23
3. Експлоатационен дневник	23
4. Таблица за откриване и отстраняване на неизправности	24
Раздел IV	24
1. Техническа спецификация и размери	24
Раздел V	25
1. Контролни дейности преди да се свържете със сервиза	25
2. Гаранционна карта	26
3. Протокол при въвеждане в експлоатация (оригинално копие)	29
4. Протокол при въвеждане в експлоатация (копие)	31
Раздел VI	33

Полезен съвет

Прочетете внимателно тази инструкция преди да инсталирате устройството и работете в съответствие с всички правила за безопасност, свързани с въвеждането в експлоатация и експлоатацията на устройството. Питайте сервизния екип на Вашия доставчик на устройството, в случай, че имате някакви въпроси.

Основни данни

Моля, попълнете следната информация преди свързване, пускане в експлоатация и работа на устройството:

МОДЕЛ №*	СЕРИЕН №*

* Номера на модела и серийния номер могат да бъдат намерени на етикета, достъпен след повдигане на капака на резервоара за солеви разтвор.

Дата на пускане в експлоатация		-
Твърдост на водата		dH (Немска скала на твърдостта на водата)
Налягане на водата		bar

1. Хидравличен монтаж

A. Ръководство за безопасност

- Моля, прочетете внимателно тази инструкция за съответствие с насоките, дадени в ръководството, преди инсталиране и въвеждане в експлоатация на омекотителя, което ще Ви осигури безопасно и пълноценно използване на устройството. Несъобразява-нето с това ръководство може да доведе до материални повреди и увреждане на здравето Ви.
- Омекотителят за вода премахва от водата калциевите и магнезиеви катиони, отговорни за твърдостта на водата, а също така премахва и разтворените във водата двувалентни желязни съединения до приемливата концентрация 0,5 мг Fe на литър. Устройството не е в състояние за премахване на желязо в никаква друга форма (като органична форма), нито пък е в състояние да подобри вкуса и мирисата на водата.
- Температурата на околната среда, подходяща за работа при омекотяване на водата, не трябва да бъде по-ниска от 4 °C и по-висока от 40 °C.
- Максимална температура на водата, която може да бъде обработена от устройството, не трябва да бъде по-висока от 49 °C.
- Устройството може да се доставя заедно с механичен филтър (избираем допълнително), който трябва да бъдат инсталиран на водопровода, захранващ омекотителя, в съответствие със схемата, показана на фигура 2.
- Работно напрежение на устройството е 24 V. Моля, използвайте трансформатора, който се доставя заедно с устройството.
- В случай на повреда на захранващия кабел, трансформаторът трябва незабавно да бъде изключен. Преди повторното свързване на трансформатора, повреденият захранващ кабел трябва да се замени или поправи.
- Електрозахранването на устройството трябва да бъде изключено преди махане на външния капак на разпределителя.
- Омекотителят за вода не трябва да се използва за омекотяване на вода с аномални физически, химически и бактериологични параметри.

B. Разопаковане на омекотителя за вода

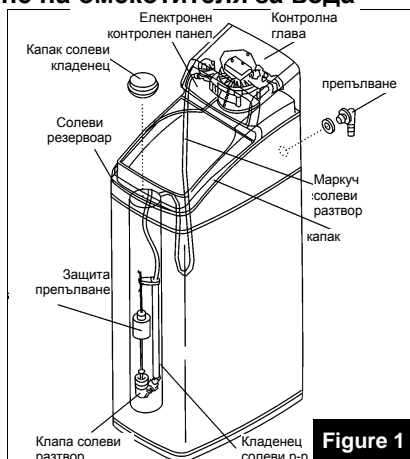

Figure 1

Първата стъпка е да извадите всички компоненти на устройството от картонената кутия, да махнете защитния

стиропор и самозалепващите ленти. Устройството трябва да се провери за евентуални повреди, настъпили по време на транспортирането. В случай на повреда на устройството, доставчикът трябва да бъдат незабавно уведомен. Устройството трябва да бъде извадено от опаковката с най-голямо внимание. Устройството се доставя в сглобен, готов за употреба вид и затова е доста тежко. Когато се премества устройството, то трябва да се поддържа "отдолу", а не да се влачи по пода. Не обръщайте устройството хоризонтално или с главата надолу, не го изпускате и не го поставяйте на неравни или остри повърхности..

C. Проверка на хидравличните фитинги в мястото на инсталация

- **Налягане на водата във водопроводната мрежа**
За да функционира правилно омекотителя на вода, налягането във водопроводната мрежа не трябва да бъде по-ниско от 1,6 bar и по-високо от 8,0 bar. Ако налягането на водата е под долната граница, повишаване на налягането в резервоара трябва да се направи, а ако налягането на водата надвишава максималната стойност, трябва да бъде инсталиран регулатор на налягането (редуциращ вентил).

→ **Важна бележка!**
Ако през деня налягането на водата е високо, то е много вероятно, че през

нощта ще надвиши максималната стойност от 8.0 бара. В такъв случай се препоръчва използването на регулатор на налягането (редуциращ вентил).

Препоръчително е да се поставят манометри в инсталацията, в съответствие със схемата (фигура 2), за да се контролира работно налягане на водата в инсталацията

- **Дебит на водата**
За да функционира правилно омекотителя на вода, трябва да има на входа минимален дебит на водата 11,0 литра на минута.

D. Избиране на място за инсталация на устройството

- Омекотителят на вода трябва да се намира възможно най-близо до бойлера и и непосредствено до отводнителната тръба.
- При инсталиране устройството нагоре по движението на водата преди бойлера, се уверете, че температурата на водата в точката на присъединяване не надвишава 49 °C. Препоръчително е монтирането на обратен вентил между омекотителя на водата и бойлера с цел предотвратяване на обратен поток топла вода към омекотителя. Твърде гореща вода може да причини увреждане на елементите за управление на клапаните, както и йонообменната смола.
- Мястото на инсталацията за омекотяване на водата трябва да е

предпазено от замръзване. Ако замръзне, омекотителя на водата ще се повреди. Всички повреди, произтичащи от замръзване, не се покриват от гаранцията.

- Инсталацията за омекотяване на водата се захранва с 24 V. Прибора работи с трансформатор, който се доставя заедно с захранващият кабел и устройството. Заземеният електрически контакт за омекотителя на водата трябва да се намира в непосредствена близост до устройството и трябва да бъде защитен от влага и минусови температури. Ел.контактът трябва да е постоянно под напрежение и гнездото за захранване трябва така да бъде свързан с контролера, че да не може случайно да бъде изключен.

E. Материали

Преди започване на монтажа на устройството е важно да се провери съответните връзки на входящия и изходящия поток на водата към омекотителя на водата. Връзката към входящия поток се намира от дясната страна на устройството, а връзката към изходящия поток се намира от лявата му страна, ако сте изправени пред устройството (фигура 3).

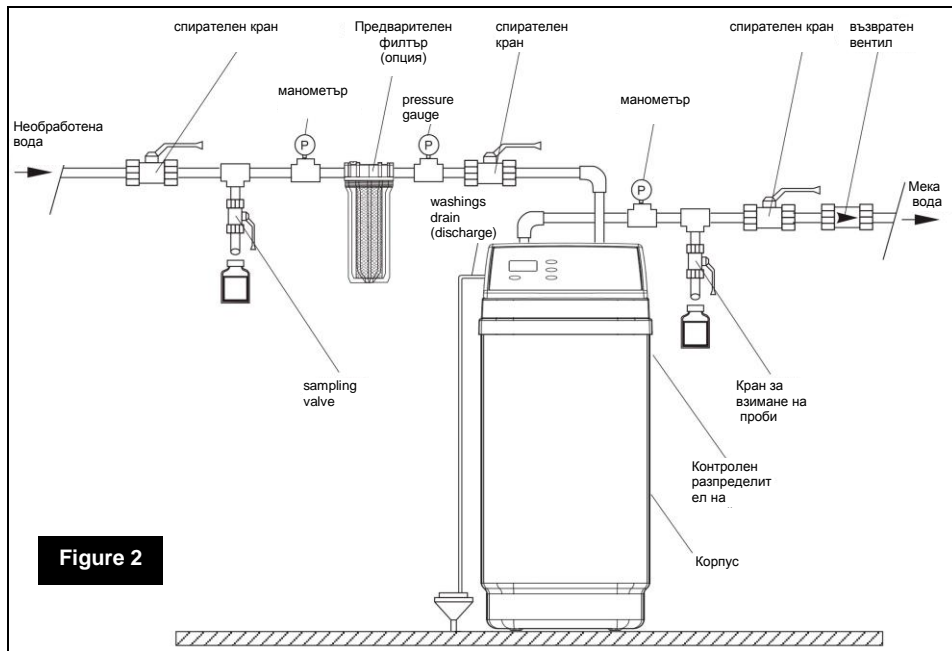

Figure 2

Хидравличното свързване на омекотителя на водата трябва да се осъществява в съответствие със схемата на връзките, показана на фигура 2. Омекотителят на водата е снабден с фитинги, както и с изпускателен маркуч. Омекотителят на водата, също може да бъдат оборудван с механичен филтър (като опция). Хидравличните аксесоари за монтаж, като вентили, манометри, клапан за вземане на проби и т.н., стандартно не се доставят с устройството и следва да бъдат доставени от лицето, изпълняващо инсталацията.

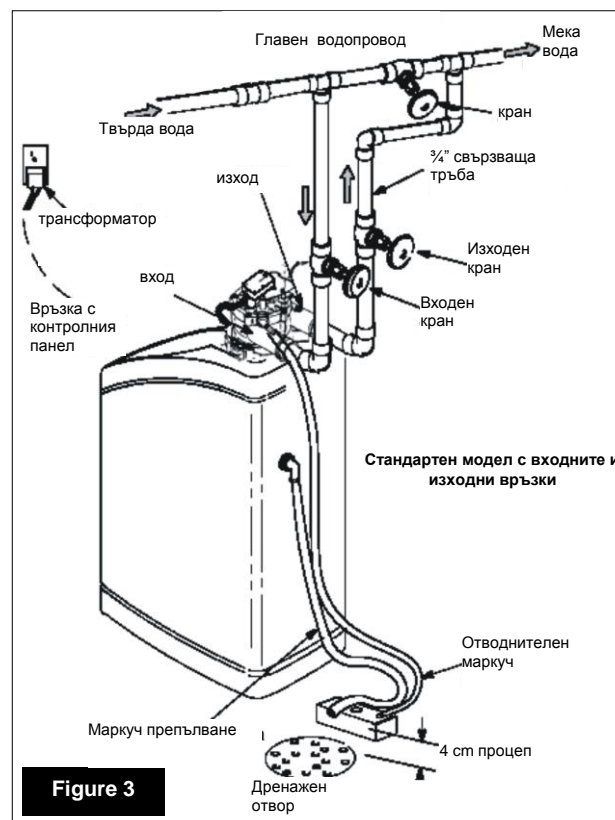

Figure 3

→ **Важно!**

Омекотителят не трябва да се използва за омекотяване на вода за домакинства. Инсталацията не трябва да се напасва с байпас.

→ **Важно!**

Ако омекотителя се доставя с диспенсер, препоръчва се да се свържете със сервизния екип на доставчика.

F. Монтаж към водоизточника и на отводнителните фитинги

Тръбните наставки трябва да се монтират на контролната глава за да се свърже водоизточника и отводнителната инсталация към омекотителя. Тръбните наставки като правило се доставят заедно с устройството.

За да се инсталират тръбните наставки In order to install the stub pipes (връзки към водоизточника и отводнителната инсталация на омекотителя) следвайте долните процедури:

- Проверете за наличие на тела във входния и изходен отвори на разпределителя; махнете пластмасовата тапа от изходния отвор на разпределителя;

осигурете турбината и носача и да са на правилното място (figure 4),

- намокрете о'пръстените на тръбните наставки,
- вкарайте тръбните наставки с о'пръстените във входния и изходен отвори на разпределителя ; преди това покрийте о'пръстените със силиконова смазка (figure 4) намокрете о'пръстените,
- поставете отгоре и отдолу 2 закопчаващи се скоби (figure 5) и се уверете, че скобите са правилно закопчани.

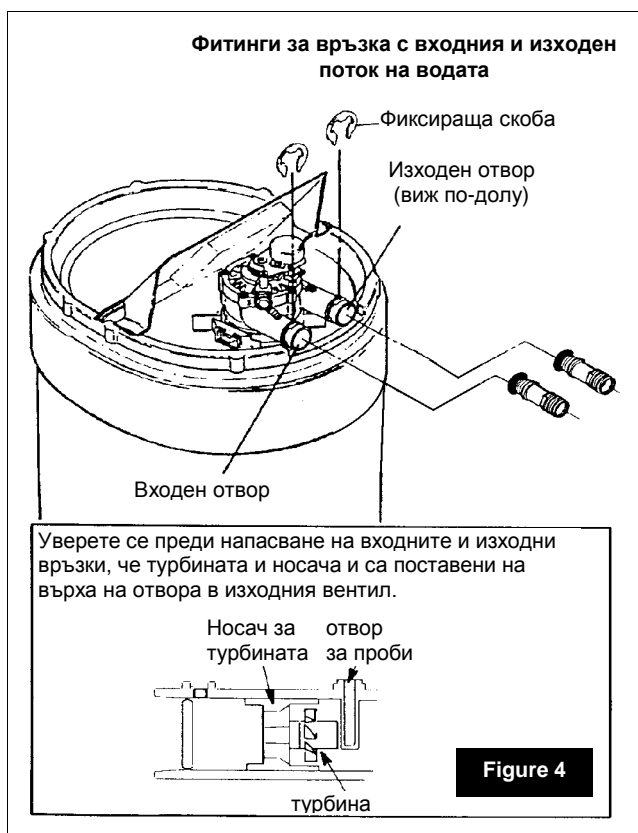

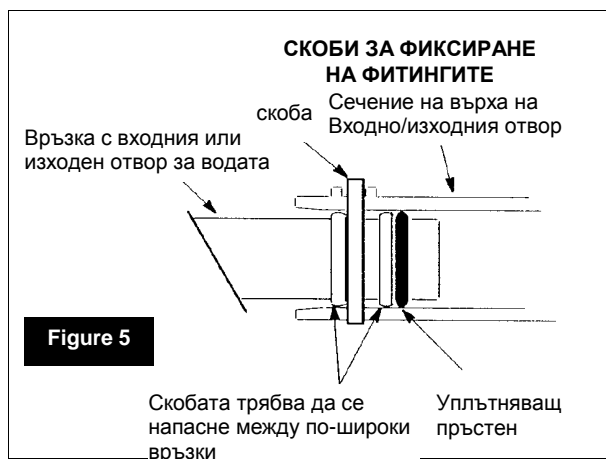

G. Поставяне и свързване на омекотителя

1. Омекотителя трябва да се постави на равна и гладка повърхност. Ако е нужно използвайте за подложка шпертплат. . Ако е нужно използвайте настройваема пластина-клин. Не поставяйте настройваемата пластина директно под омекотителя (без използването на шпертплат). Теглото

на напълненият със сол и вода омекотител може да деформира касата. За да преместите омекотителя хванете го отдолу и внимателно го поставете на новото му място, въртейки го по време на движението.

2. Хидравлична връзка с омекотителя:

Направете го съгласно указанията по-горе като се придържате към диаграмата на хидравличните връзки дадена на figure 2. Тръбите, трипътниците, коленните връзки и другите елементи на инсталацията трябва да са измерени, отрязани и здраво свързани. Запомнете, че правилната връзка е тогава, когато е отвън на омекотителя.

→ **Важно!**

Препоръчително е да се свържете с квалифициран доставчик на водопроводни услуги, ако имате неясноти или проблеми при хидравличното свързване на омекотителя.

H. Връзка за източване регенерационната отработена вода.

1. Връзка за източване регенерационната отработена вода.
 - Използвайте маркуча, предоставен заедно с устройството за да свържете инсталацията за промиване и регенерация на омекотителя на водата. Поставете единия край на маркуча към щуцера за отработена вода, разположен в задната част на контролната глава и поставете другия край

на маркуча в отвора за източване (подов сифон, отводнителна тръба, вана за пране; фигура 3). Уверете се, че има най-малко 4 cm въздушен процеп между края на маркуча и канализацията. Този процеп е необходим, за да се предотврати връщане на канализационна вода в омекотителя на водата.

- Инсталирайте маркуча по начин, който да възпрепятства движението му по време на интензивния поток на промиване. Маркучът не трябва да бъде огънат, усукан или спукан.
 - Маркучът трябва да се намира под изтичащата тръба на контролния разпределител.
2. Монтаж на коляното на резервоара със солеви разтвор.
- поставете гуменото, свързващо парче в отвора на резервоара със солен разтвор (от дъното) по такъв начин, че част от свързващото парче да се намира вътре и част извън резервоара.
 - поставете дебелият край на коляното в свързващото парче на външната страна на резервоара.

- маркучът за отработена вода – за място на свързване с диаметър 3/8 ", външна резба (не е доставено с устройството) - могат да бъдат свързани по начин, идентичен с този, посочен в точка 1.

→ **Важно !**

- Маркучът за преливане на резервоара със солеви разтвор служи само като допълнително средство за безопасност в случай, че пълненето на резервоара с вода не е приключило в съответствие с програмата.
- Никоя част на маркучът за преливане не трябва да бъде поставена над преливното ниво (figure 3).
- преливния маркуч на резервоара със солеви разтвор не трябва да бъде свързан с тръбата за изтичаща вода на разпределителният вентил (виж точка 1 по-горе).

I. Пълнене с вода на йоннообменната колона.

→ **Важно !**

За да избегнете повреда от въздушно налягане или водно налягане, както и да промиете нечистотиите от инсталационните тръби, следвайте долните указания.

1. Затворете спирателният кран ,
захранващ с мека вода входа на бойлера, намиращ се по течението на устройството.
2. Отворете кранчетата за вземане на водни проби намиращи се по – и срещу течението на устройството; поставете подходящ съд под крановете (като кофа).
3. Бавно отворете крана, захранващ с вода инсталацията. Отваряйте крана бавно и постепенно, правейки от време на време пауза, за да предотвратите внезапното
- увеличение на налягането в йоннообменната колона.
4. Първоначално може да се получи накъсване на водният поток, Това се причинява от отделянето на въздуха от инсталацията. Същата ситуация може отново да се случи с крана за водните проби, намиращ се надолу по течението на потока на устройството.
5. Появата на вода в разпределителя е индикатор за активацията на пълнене с вода на средата на колоната

на омекотителя. **За няколко минути водата течаща от крана ще има жълт или кафяв цвят.**

6. След пуска на инсталацията (достигайки равномерен поток вода през крановете за вземане на водни проби), затворете крана за вземане на водни проби, намиращ се срещу потока на устройството.

J. Свързване на електрическите връзки

1. Захранването на устройството е 24V DC 50Hz.
Трансформатора, доставен заедно с устройството преобразува 230 V в 24 V DC.
2. Свържете краищата на електрическите кабели, излизащи от омекотителя с кабелите на трансформатора.
За да защитите от влагата изолирайте точките на свързване.

7. Затворете крана за вземане на водни проби, намиращ се по потока на устройството.
8. След около 3 минути отворете спирателният крана на входният поток омекотена вода към бойлера, намиращ се по потока на устройството.
9. Проверете устройството за утечки. Отстранете възможните утечки от инсталацията.

3. Включете трансформатора в 230V 50 Hz контакт.
4. Поставете така захранващите кабели, че да предотвратите тяхното прекъсване или повреда.

→ **Важно!**

Осигурете постоянно токозахранване, с изключение на времето за ремонт или спешни ситуации.

2. ОСНОВНИ ДЕЙНОСТИ

А. ПРОГРАМИРАНЕ НА КОНТРОЛНИЯ ПАНЕЛ

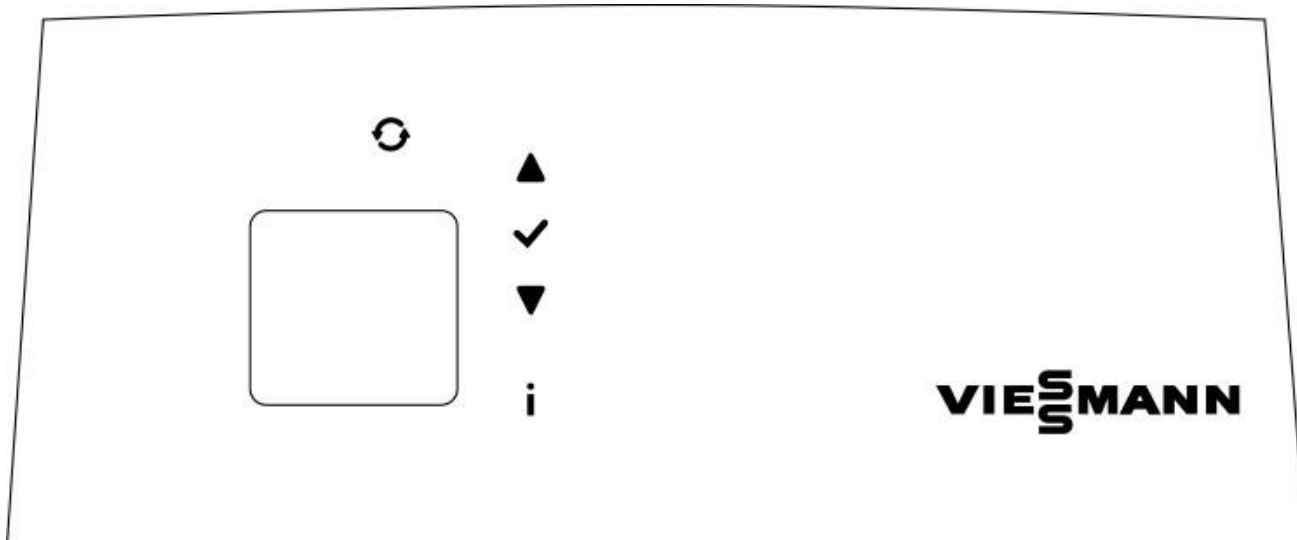

Фиг.6

След свързване на трансформатора към електрически контакт, върху екранния дисплей се показва за 3 секунди код за дадения модел устройство (500 - 17ud, 1000 - 22ud) и софтуерната версия (напр. U3.0). След това се показва информация за Време *PRESENT TIME* и напр. 12:00 AM, което започва да мига. Ако екранния дисплей показва - - - натиснете (▲) или (▼), докато се появи кода за дадения модел устройство. Звуков сигнализатор (**BIP**): сигнализатора действа при всяко натискане на бутона. Единичен звуков сигнал информира за една промяна върху екранния дисплей. Серия звукови сигнали информира, че е натиснат неправилен бутон и трябва да се натисне друг бутон.

1. Настройване на час

За да зададете час, натиснете (▲) или (▼), докато се появи правилния час. Ако на дисплея не се появи информация *PRESENT TIME*, натиснете бутона "OK" и след това използвайте бутоните (▲) или (▼), докато се появи правилния час.

Внимание:



Ако е настроен 12-часов часовник между 0⁰⁰ и 11⁵⁹, на дисплея ще се покаже надпис "AM"; между 12⁰⁰ и 23⁵⁹ надпис "PM". Можете също така да настроите 24-часов часовник без детерминанти „AM“, „PM“.

Внимание:

Когато натискате един от бутоните, часа се променя с една минута напред или назад. Ако държите бутона натиснат, часа ще започне да се променя 32 минути в секунда, след което натиснете бутона „OK“, за да потвърдите часа.

2. Програмиране на твърдостта на водата

Еднократното натискане на бутона „OK“ (от позиция на формула за час) предизвиква (освен потвърждаването на зададения час), преход към формулата **HARDNESS** (твърдост на водата); върху екрана трябва да мига стойност 25 (стойност по подразбиране).



След това, трябва да кодирате твърдостта на използваната вода в зърна за американски галон - grg (твърдост, изразена, напр. с $^{\circ}n$ – немски трябва да умножите по 1,036).

Твърдостта на водата се изразява в различни единици. По -долу е направено сравнение на най-разпространените у нас:

Единица за твърдост	mmol/l	mval/l	mg CaCO ₃ /l	$^{\circ}f$ френска степен	$^{\circ}n$ немска степен	$^{\circ}$ английска степен	grg
1mmol/l	1	2	100	10	5.6		5.8
1mval/l	0.5	1	50	5.0	2.8	3.5	2.9
1mg CaCO ₃ /l	0.01	0.02	1	0.1	0.056	0.07	0.058
1 френска степен ($^{\circ}f$)	0.1	0.2	10	1	0.56	0.70	0.58
1 немска степен ($^{\circ}n$)	0.178	0.357	17.8	1.78	1	1.25	1.03
1 английска степен	1.43	2.86	143	14.3	8.01	1	8.29
1grg	0.172	0.344	17.2	1.72	0.96	1.20	1

Ако не разполагате с резултати от физико-химичен анализ на водата, трябва да вземете информация от водоснабдяването, обслужващо даден район или в съответна единица от санитарна служба, или самостоятелно да определите твърдостта на водата с помощта на тест, който може да поръчате от продавача. Моля, впишете получените данни на третата страница на настоящото ръководство и на отделен лист, който трябва да бъде залепен със самозалепваща лента под капака на резервоара със солена разтвор. Ако суровата вода съдържа желязо в концентрация по-висока от 0,2 mg/l, вместо твърдост, използвайте стойност **коригирана твърдост**. Изчислява се както следва:

Коригирана твърдост [$^{\circ}dH$]= твърдост [$^{\circ}dH$] + 4.8 × количество желязо в mg Fe/l

Твърдостта на водата или стойността на коригираната твърдост (изчислена в grg) се въвежда като твърдост при използвана вода в програмата за омекотяване. За тази цел, натиснете бутон :() или

(), докато на дисплея се появи подходящата стойност. Всяко натискане на бутона предизква промяна на стойността на твърдостта с 1 единица, до стойност 25. Над 25, всяко допълнително натискане (▲) или

() предизква промяна на стойността с 5 единици. За да потвърдите избраната стойност, натиснете бутон "OK".

3. Програмиране на максимален период между регенерациите (изчислен в дни) при липса на извличане на вода



Автоматичната регенерация при липса на извличане на вода е полезна за поддържане на микробиологичната чистота на находище (когато няма извличане на вода, върху находището могат да се размножават микроорганизми и бактерии). Натиснете и задръжте бутон „OK“, докато на екрана се появи информация

RECHARGE TIME (час за регенерация) и напр. 02:00 AM (който ще започне да мига). След това натиснете отново (не задръжайте) бутон "OK" и на екрана ще се появи надпис RECHARGE и dY- (който ще започне да мига). При фабрична настройка (dY -) тази функция не е активна, тоест при липса на извличане на вода, устройството няма да се регенерира. За да я активирате, натиснете (▲) или (▼), за да получите желаната стойност. Възможна е настройка от 1 до 7 дни (dY). Натиснете четирикратно бутон "OK", за да потвърдите промените и да се върнете към главния екран.

Останалите функции на контролния панел са описани в раздел II

Б. ПЪЛНЕНЕ НА СОЛЕН РЕЗЕРВОАР СЪС СОЛ

За регенерацията на йонообменната смола се използва солена разтвор, тоест воден разтвор на сол. В този процес се използва специална таблетирани сол. Изсипете солните таблетки в солния резервоар като повдигнете капака му. Във влажни помещения се препоръчва солния резервоар да се пълни максимално наполовина и по-често да се допълва. Това се дължи на възможността за т.нар. отлагания на сол

(фиг. 5). В помещения с нормална влажност, солния резервоар може да се напълни нацяло, тоест до височината на отвора на солния клапан. По време на нормална експлоатация на устройството, контролният клапан позволява определено количество вода в солния резервоар за възпроизвеждане на солена разтвор, който по -късно ще се използва като средство за регенериране на находището.

Поради специалните изисквания за качеството на регенеративния агент, използвайте регенеративна сол, одобрена от производителя на омекотителя (таблетирани сол, която отговаря на изискванията на норма PN973). Не се препоръчва използването на трапезна сол. Преди да напълните солния резервоар със сол, уверете се, че капакът на солния клапан е плътно затворен. Нито една таблетка сол не трябва да попада в тази част на устройството. След изсипването на сол в резервоара, регенерацията трябва да се стартира ръчно. Стъпките, които трябва да се предприемат за задействане на ръчна регенерация, са описани в глава II. След извършване на операцията по регенерация, устройството е готово за работа.

В. СПИСЪК СЪС СЛЕДВАЩИ СТЪПКИ ПО ВРЕМЕ НА СТАРТИРАНЕ НА ОМЕКОТИТЕЛ–

1. Свързване на устройството към електрическата мрежа.
2. Програмиране на контролния панел
 - задаване на текущ час
 - програмиране за твърдостта на суровата вода
 - програмиране на максималния период между регенерациите при липса на извличане на вода.
3. Пълнене на солния резервоар със сол.
4. Обезвъздушаване на цилиндъра с находище.
5. Стартиране на ръчна регенерация.

РАЗДЕЛ II

1. ОСНОВНА ИНФОРМАЦИЯ ВЪРХУ ЕКРАНА

По време на нормална работа на устройството, върху дисплея е видима следната информация:

- Текущ час

Внимание:

Ако е зададен 12-часов часовник между 0⁰⁰ и 11⁵⁹, на дисплея ще се покаже надпис "AM"; между 12⁰⁰ до 23⁵⁹, надпис "PM".

- Регенерация

Когато контролният компютър "реши", че е необходимо извършване на регенерация, върху дисплея под актуалния час ще се появи и ще започне да мига надпис RECHARGE TONIGHT (Регенерация днес през нощта). Надписът ще спре да мига, когато процесът започне. Тогава, върху екрана ще се покаже надпис RECHARGE NOW (Незабавна регенерация), който ще мига, докато целият процес приключи, както и ще се появи информация за текущия цикъл на регенерация.

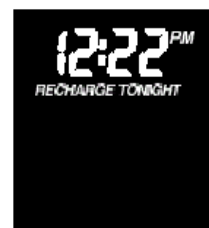

2. ФУНКЦИИ НА КОНТРОЛНИЯ ПАНЕЛ

ДАНИИ, ОТНАСЯЩИ СЕ ДО РАБОТАТА НА УСТРОЙСТВОТО.

Като натиснете (без да задържате) info бутон  (вижте фиг. 4), можете да видите в долната част на екрана 4 информация за работата на устройството. С всяко натискане се показва следваща информация.

1. Йонообменен капацитет (Capacity)

Екранът показва информация за оставащия капацитет на йонообмен на устройството, изразена в процент. Веднага след като процесът на регенерация приключи, на екрана се появи 100%. По-късно, при изразходване на водата, тази стойност намалява до следващата регенерация. По време на регенерацията стойността се увеличава.



Внимание:

Нулевата (0%) стойност се появява след свързване на устройството към електрически контакт, докато не започне първата регенерация.

2. Дебит на потока (FlowRate)

Екранът показва информация за дебит на меката вода (ако се използва в момента), изразена в галони в минута (GPM) или в литри в минута (LPM). Ако в момента не използвате вода, на екрана ще се показва стойност 0.



3. Консумация на вода / ден (Gallons Today)

Всеки ден, започвайки от полунощ, устройството започва да отчита дневната консумация на мека вода, изразена в галони. Ако консумацията на вода/ ден или средната консумация на вода/ ден надвишава стойност 1999, върху екрана ще се появи индикатор (x10), което означава, че числото, което се показва на екрана, трябва да се умножи по 10.



4. Средна консумация на вода / ден (AvgDailyGallons)

Екранът показва средната консумация на мека вода/ ден, изразена в галони. Това е стойността, която устройството изчислява след седмия ден от седмицата.



A. РЪЧНО СТАРТИРАНЕ НА РЕГЕНЕРАЦИЯ



По време на работа на омекотителя може да има случаи, когато е необходимо да се извърши допълнителна ръчно задействана регенерация. Те се срещат, когато:

- използвана е повече от планираната вода. Налице е притеснение, че преди устройството автоматично да извърши процеса на регенерация, йонообменният капацитет на смолата ще бъде изчерпан,
- в солния резервоар няма сол (не е добавена сол) - нивото на солта трябва да се допълни веднага,
- пускаме устройството в експлоатация за първи път (първо стартиране).

1. Незабавна регенерация

Натиснете бутон  (фиг. 4) и го задръжте докато върху дисплея се покаже и започне да мига информация RECHARGE NOW (Незабавна регенерация). Ще започне първата фаза на регенерация - пълненето на солния резервоар с вода. Следващите етапи ще последват автоматично. След приключване на процеса на регенерация, устройството ще си възвърне капацитета за омекотяване на водата.

2. Регенерация днес през нощта

Натиснете бутона  (фиг. 4). Информацията RECHARGE TONIGHT (Регенерация днес през нощта) ще започне да мига. Процесът ще започне в програмирания час (по подразбиране 2:00 през нощта). За да отмените командата за регенериране трябва да натиснете още веднъж (не задържайте) бутон . Надписът RECHARGE TONIGHT ще излезе от екрана на дисплея.

Внимание:

Устройството се регенерира автоматично само когато йоннообменния капацитет на смолата е изчерпан, в резултат на използване на мека вода или когато има програмиран период между регенерациите.

Б. ПРОМЯНА НА ЗАВОДСКИ НАСТРОЙКИ

1 . Задаване На Час За регенерация

Натиснете и задръжте бутон „ОК“, докато върху дисплея се появи RECHARGE TIME (Час за регенерация) и напр. 2:00 AM (което ще започне да мига). По подразбиране часа за регенерация е зададено в 2:00 часа през нощта. Поради минималния прием на вода през това време, това е оптимален час за регенерация. Когато по време на регенерация на устройството ще използвате вода, тя ще бъде твърде. Ако искате процесът на регенерация да се случи в различно време, натиснете (▲) или (▼), за да зададете нов час за регенерация. Натиснете бутона "ОК" пет пъти, за да потвърдите промените и да се върнете към главния екран.



2. Настройка на икономичен режим на регенерация .Натиснете и задръжте бутон „ОК“, докато върху дисплея се появи RECHARGE TIME (Час за регенерация) и напр. 2:00 AM (което ще започне да мига). След това, натиснете бутон "ОК" два пъти (не задръжайте). Ще се появи знакът E (в долната част на екрана) и информацията за ON или OFF, която ще започне да мига. Ако е включен



икономичен режим за регенерация ON, устройството ще използва по-малко сол и вода за регенерация. **Промяната на икономичен режим на регенерация може да се извърши само от сервиз на производителя или доставчика.** За да се върнете към главния екран, натиснете три пъти бутон „ОК“.

3. Настройка на функцията за почистване на находище при използване на вода с повишено количество суспензия

Натиснете и задръжте бутон „ОК“, докато върху дисплея се покаже информация RECHARGE TIME (Час за регенерация) и напр. 02:00 AM (което ще започне да мига). След това натиснете три пъти (не



задръжайте) бутон "ОК". Ще се появи надпис HEAVY BACKWASH и OFF (който ще започне да мига). По подразбиране функцията за почистване на находище е деактивирана при използване на вода с повишено количество суспензия. Когато я активирате (ON ще се появи върху екрана), цикълът на изплакване в противотока ще продължи по-дълго от обикновено. За да спестите вода, която няма увеличено количество суспензия, уверете се, че върху екрана се показва информация HEAVY BACKWASH OFF. **Промени при този режим може да се извършат само от сервиз на производителя или доставчика.** За да се върнете към главния екран, натиснете два пъти бутон "ОК".

4. Задаване на автоматично активиране на регенерация след изчерпване на капацитета на йонообменна смола при 97%
Натиснете и задръжте бутон „ОК“, докато върху дисплея се покаже информация RECHARGE TIME (Час за регенерация) и напр. 2:00 AM (което ще започне да мига). След това, натиснете четири пъти (не



задръжайте) бутон "ОК". Върху екрана последователно ще мигат 97 RECHARGE и OFF. По подразбиране функцията за автоматично активиране на регенерация след изчерпване на йонообменния капацитет на смолата при 97% е изключена (OFF). Когато я активирате (върху

екрана последователно ще мигат 97 RECHARGE и ON). Когато се изчерпи йонообменния капацитет на смолата при 97%, устройството ще започне да се регенерира независимо от времето на деня. **Промени при този режим може да се извършат само от сервиз на производителя или доставчика.** За да се върнете към главния екран, натиснете веднъж бутон "OK".

5. Настройка на код

Натиснете и задръжте бутон „OK“, докато върху дисплея се покаже информация RECHARGE TIME (Час за регенерация) и напр. 2:00 AM (което ще започне да мига). Отново натиснете и задръжте бутон „OK“, докато се появи номерът на код Хид. **Ако се появи код, различен от (500 - 17ud, 1000 - 22ud), свържете се със сервиз на доставчика.**



Ако дисплеят показва ---, натиснете (▲) или (▼), докато се появи правилния код за даденото устройство. За да потвърдите въведените данни и да се върнете към главния екран, натиснете три пъти бутон „OK“.

6. Настройка на режима на показване на час (12- или 24-часов)

Натиснете и задръжте бутон „OK“, докато върху дисплея се покаже информация RECHARGE TIME (Час за регенерация) и например 2:00 AM (което ще започне да мига). Отново натиснете и задръжте бутон „OK“, докато се появи код Хид или - - -. След това натиснете (не задръжайте) бутон "OK", докато се появи върху екрана надпис TIME и 12 HR надпис (който ще започне да мига). По подразбиране е зададен 12-часов режим на показване на часа. Ако искате да промените този режим на 24-часов, натиснете (▲). За да се върнете към 12-часов режим, натиснете (▼). Натиснете два пъти бутон "OK", за да потвърдите промените и да се върнете към главния екран.





7. Настройка на единица за обем

Натиснете и задръжте бутон "OK", докато върху дисплея се покаже информация RECHARGE TIME (Час за регенерация) и напр. 2:00 AM (което ще започне да мига). Отново натиснете и задръжте бутон „OK“, докато се появи код Хид или - - -. След това натиснете два пъти (не задръжайте) бутон "OK", докато на екрана се появи надпис GALLONS и GALS (който ще започне да мига). Зададената по подразбиране единицата за обем е галони. Ако искате да я промените на литри, натиснете (▲). За да се върнете към галони, натиснете (▼). Натиснете веднъж бутон „OK“, за да потвърдите промените и да се върнете към главния екран.



В. ОСНОВНА ДИАГНОСТИЧНА ИНФОРМАЦИЯ

1. Брояч на броя дните от последната регенерация, индикатор за положението на превключвател (SWITCH) и индикатор за поток на пречистена вода

Натиснете и задръжте бутон info , докато на екрана се появи следната информация: в горната част на екрана надпис „LAST RECHARGE dY” и цифра, а в долния край на екрана надпис TURBINE, знак  и три цифри.

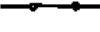
- Цифрата в горната част на екрана показва броя на дните, които са изминали от последната регенерация.
- Знакът  в долната част на екрана посочва отворена позиция на превключвателя SWITCH
- Знакът  в долната част на екрана посочва затворена позиция на превключвателя SWITCH (омекотителя преминава от една фаза на работа към друга).
- Трите цифри в долната част на екрана се отнасят до индикатора за потока на пречистена вода. Този индикатор позволява да диагностицирате дали в устройството работи брояча за поток на пречистена вода. Посредством него можете да видите и скоростта на течащата пречистена вода. Ако водата тече през устройството, екранът ще покаже променящи се стойности от 000 до 199. Когато се появи стойност 199, това ще означава, че устройството е произвело 1 галон (3,78 литра) пречистена вода. След превишаване на стойност 199, брояча започва да измерва следващ галон пречистена вода (от 000 до 199).

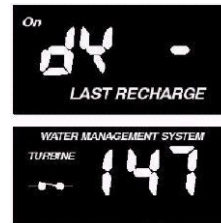

Внимание:



Ако омекотителят в момента се регенерира, тогава в горната част на екрана до часа също ще се появи информация за текущия цикъл на регенерация (напр. FILL - пълнене).



Внимание:



Ако в горната част до часа се появят два имена на цикли на регенерация, това означава, че омекотителят в момента преминава от един цикъл към друг.

Внимание:

За да видите оставащото време до края на текущия цикъл на регенерация, натиснете и задръжте бутон  info. Времето ще се вижда в горната част на екрана. За да се върнете към главния екран, натиснете два пъти бутон  info.

2. Брояч на регенерация и памет за дата на стартиране

Натиснете и задръжте бутон info , докато на екрана се появи следната информация: в горната част на екрана надпис „LAST RECHARGE dY“ и цифра, а в

долната част на екрана надпис TURBINE, символ (не  и три цифри. Натиснете отново задръжтайте) бутон info 

В горната част на екрана ще видите цифра и надпис RECHARGE. Тази цифра показва броя на регенерации, които е извършил омекотителя от датата на стартиране. В долната част на екрана ще видите цифра и надпис DAY. Цифрата показва броя на дните, които са изминали от момента на стартиране на омекотителя. След изтичането на 1999 дни от стартирането, върху екрана до цифрата ще се появи информация x10. Тогава, умножете показаната цифра по 10. За да се върнете към главния веднъж бутон екран, натиснете info. 



1. Дейности по поддръжката

Работата на омекотителя на вода е напълно автоматична.

Основни дейности по поддръжката, за които потребителят на устройството е отговорен, включват:

- контрол на нивото на солта в резервоар със солеви разтвор - веднъж седмично
- периодично зареждане с регенерираща сол, ако ниското ниво на солта изисква да бъде допълнено
- контрол на твърдостта на водата, обрботена от омекотителя на водата - веднъж седмично
- контрол на налягането на водата в инсталацията (контрол на инсталираните манометри) - веднъж на всеки две седмици
- контрол на чистотата на мрежестият филтър на предварителния филтър, периодична смяна на мрежестият филтър и / или контрол на налягането преди и след предварителния филтър - веднъж седмично или на всеки две седмици
- сверяване на часовника по отношение на текущия час и възможно настройване на часовника указания (настройване на времето - виж по-горе)..

→ **Важно предупреждение!**
Поради специфичните изисквания за качеството на регенерацият агент, само регенерираща сол, одобрена от производителя на омекотителя на водата трябва да се използва (регенерираща сол под формата на таблетки).

А. Пълнене със сол на резервоара

Контрола на нивото на солта е една от основните дейности по поддръжката по време на работата на омекотителя. Контрола на нивото на солта трябва да се прави веднъж седмично. Когато солевият резервоар е пълен до една трета само, то регенерационна сол трябва да се добави до горното ниво на солевия кладенец. В случаите, когато резервоара със солеви разтвор е празен (няма регенерираща сол), йонообменната смола няма да се регенерира и в резултат на омекотител за вода не ще омекотява водата.

Ако е възможно, зареждайте регенеращата сол с цялата опаковка (25 кг опаковки). При презареждане на регенеращата сол, осигурете предотвратяването на проникването на всякакви замърсители в резервоара със солеви разтвор. В случай, че резервоара със солеви разтвор е замърсен, изплакнете резервоара с чиста вода. Също така се уверете, че няма регенерационни солеви таблетки в клапана на кладенеца със солеви разтвор. За да се предотврати попадането на таблетки в клапана на кладенеца със солеви разтвор, пълнете с таблетки резервоара със солеви разтвор, само ако добре е покрит с предлагания капак.

В. Солеви мостове (конкременти)

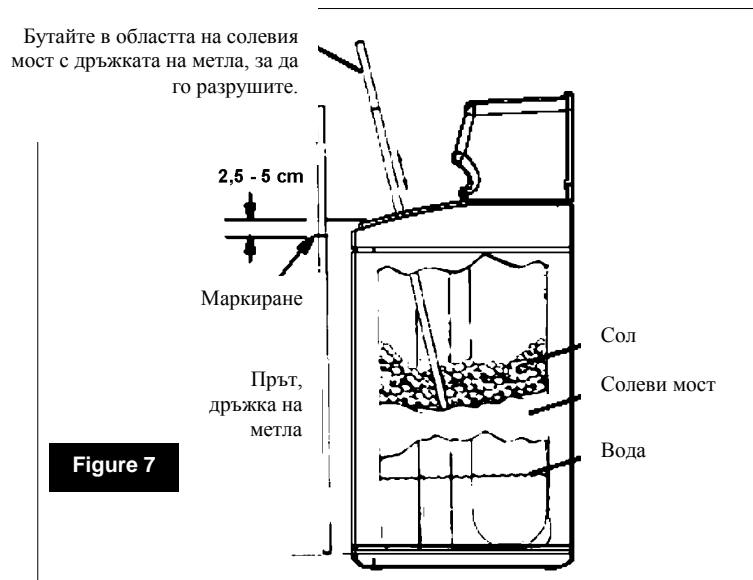

Твърдата кора или солеви мост се причинява от повишената влажност в мястото на инсталация на омекотителя за вода. Могат да бъдат причинени от използването на сол за регенерация с погрешни параметри. Солевият мост се образува над повърхността на водата и създава празно пространство между водата и солта и предотвратява контакта им, а следователно солта, не ще се разтвори във вода, за да образува солеви разтвор. В резултат смолата няма да се регенерира. Ако резервоарът е пълен сол, е трудно да се определи дали е създаден солеви мост. Рехава, нормално изглеждаща сол може да има отгоре, но например на половината разстояние до дъното на резервоара може да се появи празно пространство. За да се определи дали има или няма солеви мост, се прави така: използвайте пръчка (например дръжка на метла) и я вкарайте в

устройството (виж фигура № 7.). Маркирайте референтна точка на дръжката на метлата, 3 - 5 cm под ръба на резервоара със солеви разтвор. След това бутайте метлата в резервоара към дъното му. Ако може да се почувства по-силна съпротива на дръжката на метлата, преди да стигне дъното на резервоара, това ще бъде най-вероятно солеви мост. Бутайте дръжката на метлата на много места в солевия мост, като по този начин го разрушите. Никога не разбивайте солевия мост с удари по стените на резервоара. Това може да повреди резервоара. Ако използването на грешен вид сол доведе до образуването на солеви мост, премахнете я и след това внимателно изплакнете резервоара и го напълнете със сол с подходящо качество.

C. Контрол на твърдостта на обработената от омекотителя вода

По-чест контрол на твърдостта на обработената (омекотена) вода (веднъж дневно) се изисква в началния период на работа на омекотителя за вода (по време на първите 10 дни). Твърдостта на водата зависи от настройката на смесителния вентил.

След този начален период, твърдостта на водата трябва да се проверява на всеки две седмици. Въведете резултатите от измерването на твърдостта на водата в експлоатационния дневник. Инструкции за измерване твърдостта на водата се дава от релевантните тестове за твърдост на водата (налични от доставчика или производителя на омекотителя за вода).

D. Контрол на налягането на водата в инсталацията

Обърнете внимание на стойността на налягането на водата по време на работа на омекотителя на вода. Ако налягането на водоизточника падне под 1,6 бара, да се определи причината на спада и я отстранете. Ако налягането на водоизточника надвишава 8,0 бара, инсталирайте съответния регулатор на налягането (редуктор) в системата на водоизточника

Моля, имайте предвид, че системата за контрол (включително условията на регенерационния процес, който се извършва автоматично) бе определена за стойности на налягането на водата в диапазона между 1,6 бара до 8,0 бара. Опитайте се да избягвате пикове на налягане на водата по време на работа на устройството.

E. Работа на механичния филтър

За да се осигури правилното функциониране на омекотителя за вода, механичен филтър, доставен с устройството /опция/, трябва да бъде инсталиран на тръбата за необработена вода (виж фигура 2). Механичният филтър е предназначен за защита на главната контролна част, както и като средство срещу механични примеси (замърсяване). Наблюдение на състоянието на замърсяване на филтърната мрежа (среда за почистване на водата) се извършва чрез визуална проверка. Допълнителен елемент, позволяващ контрол на състоянието на филтъра е мониторинг на налягането на водата преди и след филтъра. В случай на филтър със сменяема мрежа, ако мрежата е използвана (замърсена), развийте държача на мрежата, заменете с нова филтърна мрежа и затегнете държача с новия мрежов филтър обратно във филтърния комплекс. Имайте предвид, да спрете водата преди извършване на подмяната на мрежата на филтъра

→

Важни бележки!

Мрежестият филтър не трябва да се изплаква, почиства или регенерира по какъвто и да е друг начин.

В случай на филтър с възможност за обратен поток, следвайте инструкциите, предоставени заедно с филтъра.

Работа с преупотребяван филтър може да влоши качеството на водата и може да причини щети за омекотителя на водата.

F. Контрол на текущото време на дисплея

Контрола на времето, показано на екрана на дисплея на омекотителя на вода трябва да се извършва най-малко веднъж на всеки две седмици. Това ще предотврати всякакви промени на момента на започване процеса на регенерация. За отстраняване на всяка евентуална разлика между текущото време и времето, показано от устройството, следвайте указанията, дадени на стр. 12 (програмиране на контролен панел).

2. Препоръки при експлоатацията

Защитете устройството по време на работа срещу:

- прекомерно запрашаване на мястото, където е инсталиран омекотителя на вода,
- твърде ниска и твърде висока температура на околната среда в близост до устройството - температурата не трябва да пада под 4 °С и не трябва да надвишава 40 °С,
- случайна внезапна поява на източници на топлина,
- случайна поява на обратен поток топла вода (с температура над 49 °С) - в случаите, когато такава ситуация не може да бъде напълно избегната, инсталирайте възвратен вентил.

3. Експлоатационен дневник

По време на експлоатацията на омекотителя трябва да се води дневник на операциите с него, както е показано по-долу:

№	Дата	Час	Твърдост на изходящата (омекотена) вода [°dH]	Забележки
1	2	3	4	5

4. Таблица за откриване и отстраняване на неизправности

Проблем	Причина	Метод (средство) за отстраняване
Омекотителят доставя вода, която е много твърда или изцяло неомекотена.	Няма сол в пречиствателя	Допълнете сол Ативирайте ръчно регенерация
	Няма електрозахранване	Възстановете електрозахранването. Проверете показанията на времето. Ативирайте ръчно регенерация
	Запушен изходен поток канални води на разпределителя (вентила).	Възстановете проходимостта на маркуча за отпадни регенерационни води.
Омекотителят доставя вода; не се променя нивото на солта.	Образуван се е солеви мост в резервоара със солеви разтвор.	Отстранете солевият мост
Водата е периодично твърда	Некоректно настроен час.	Настройте правилно часа.
	Била е програмирана твърде малка стойност на твърдостта на водата.	Проверете твърдостта на водата. Програмирайте правилната стойност на твърдостта на водата.
	Некоректен код на дадения модел омекотител.	Свържете се със сервизния екип на доставчика Ви.
	Мека вода е захранвана по време на регенерационния процес.	Трябва да се избягва такава ситуация. Проверете дали са правилни настройките на контролния панел.
	Неконтролируеми утечки на вода. Екстремно много консумация на вода.	Проверете всички точки консумиращи вода. Отстранете всички утечки на вода

Раздел IV

1. Размери и техническа спецификация

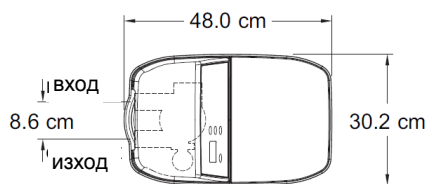

Размери	AQUASET 500-N	AQUASET 1000-N
A Обща височина	82.2 cm	106.7 cm
B Височина до точки свързване вода	69.5 cm	94.0 cm
- Дълбочина	48.0 cm	48.0 cm
- Ширина	30.2 cm	30.2 cm
- Входно / изходен интервал	8.6 cm	8.6 cm

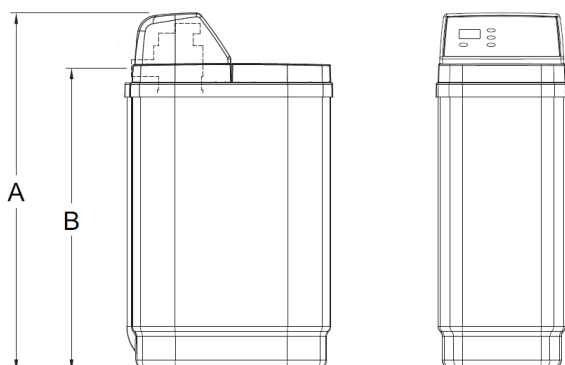

Параметри на омекотителят	AQUASET 500	AQUASET 1000
Максимален дебит вода (m ³ /h)	1.2	1.1
Граници на работното налягане (bar)	1.6 - 8.0	1.6 - 8.0
Температурен обхват на водата (°C)	4 - 49	4 - 49
Максимална твърдост на водата (°dH)	48.0	91.2
Количество смола (l)	15	25
Среден йоннообменен капацитет (m ³ x °f)	100	175
Максимално изходно количество вода между регенерациите при твърдост на водата 18°dH (l)	2.5	4.0
Оценъчна консумация сол на регенерация (kg)	1.5	3
Оценъчна консумация вода на регенерация (l)	75 – 90	125 – 150
Диаметър на входната точка (inch)	1	1
Регенерираща сол		
Препоръчителни видове сол	Регенерираща сол на таблетки	Регенерираща сол на таблетки
Обем на резервоара за сол (kg)	30	50

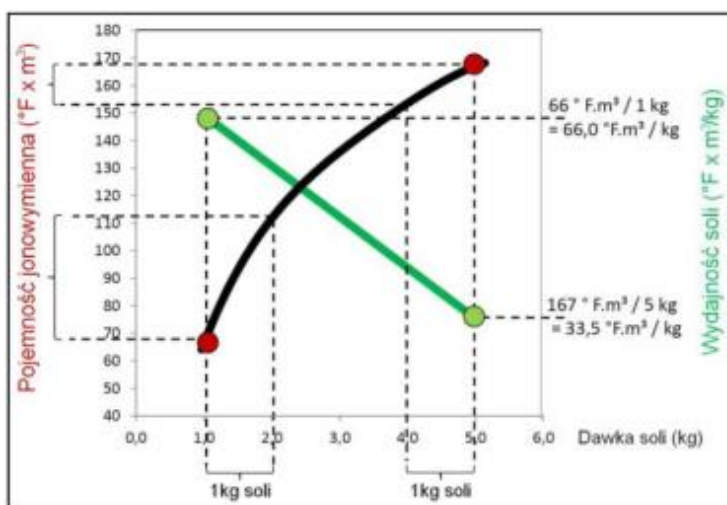

Presented chart illustrates the relationship between the ion exchange capacity of the deposit depending on the amount of salt used in the process of regeneration, and productivity of salt in different areas of recovery capacity. The unit sets the regeneration frequency on the basis of chart data - it minimizes the consumption of salt during resin regeneration

Раздел V

1. Контролни дейности преди да се свържете със сервиза

→ **Важни бележки!**

Винаги пазете това ръководство в близост до омекотителя на водата.

Контролната поддръжка винаги трябва да се извършва в съответствие със следните точки:

1. Проверете дали екранът на дисплея показва текущото време

- в случай, че екрана не показва никаква информация, проверете връзката на електрозахран-ването.
- ако часът на екрана мига или е неточно времето, то тази информация показва, че е прекъсвало захранването непрекъснато заняколко часа. Устройството ще омекотява вода, но може да се стартира процеса на

регенерация в момент, различен от очаквания.

2. Проверете дали маркуча за подаване на вода и маркуча за отвеждане на вода са правилно свързани към отворите за вход и изход.
3. Проверете дали трансформатора е правилно свързан към заземен контакт и дали свързващия кабел е правилно монтиран.
4. Проверете дали маркучът за отработената и регенерационна вода не е усукан или огънати или дали по цялата му дължина е на височина под 2,40 м над земята.

5. Провери дали резервоарът със солеви разтвор е напълнен със сол.
6. Проверете дали маркуча за всмукване на солеви разтвор е правилно свързан.
7. Уверете се, че поплавъка в кладенеца със солеви разтвор е настроен правилно.
8. Проверете дали стойността на програмираната твърдост на водата отговаря на действителната твърдост на водата. За да извършите тази проверка измерете стойността на твърдостта на водата.

Ако чрез горната процедура не сте успели да определите причината за дефекта, се свържете със сервизния екип на доставчика.

2.Гаранционна карта Гаранцията е 2 години.

**Лице въвеждащо в експлоатация
прибора:**

.....
.....

Потребител:

.....
.....

Гаранционни условия:

1. . Доставчикът предоставя гаранция за надеждна експлоатация на доставеното оборудване, когато се използва по предназначение и в съответствие с указанията, дадени в настоящата документация.
2. Отделните елементи на омекотителя на водата се покриват с гаранцията за следните периоди, считано от тяхната дата на въвеждане в експлоатация:
 - контролната глава - за срок от 2 години
 - електронните възли - за период от 2 години
3. Гаранцията ще се прилага само ако хидравличният монтаж и въвеждането в експлоатация на устройството са извършени в съответствие с включените тук указания .
4. Потребителят е съгласен да изпълни една гаранционна проверка през годината. Разходите за гаранционния

преглед ще включват разходите за труд и разходите на служителя и транспорта. Доставчикът извършва такъв гаранционен преглед срещу възнаграждение след уведомяване от страна на потребителя преди изтичане на крайния срок на гаранцията. Уведомяването трябва да се представи в писмен вид (чрез факс, електронна поща или обикновена поща) или трябва да се извърши по телефонно не по-късно от 14 дни преди изтичане на крайния срок на гаранцията.

5. Доставчикът трябва да отстрани всички дефекти и неизправности при експлоатацията на устройствата, обхванати от гаранцията, в рамките на 20 работни дни от датата на уведомяването. Потвърждение за получаването на уведомяването се прави, като се започва с името и фамилията на лицето, получило уведомяването.

6. Гаранцията не покрива:

- 6.1. инспекционните обслужвания
- 6.2. промени в програмните настройки

6.3. използваните консумативи по време на редовната експлоатация, включително такива материали като: мрежови филтри, регенерационна сол

3. Протокол при въвеждане в експлоатация (оригинално копие) – за Потребителя

Моля, свържете се със сервизния екип на доставчика или производителя, за да получите повече информация за въвеждане в експлоатация на устройството.

Място (град)	
Дата	
Потребител	Адрес: Телефон / fax №.:
Представител на Потребителят	
Данни за въвеждащият в експлоатация	Пълно име на фирмата: Адрес: Телефон.: E-mail:
Устройството, въведено в експлоатация * Информация за модела и серийният номер може да намерите на етикета, достъпен след махане на капака на резервоара със солеви разтвор.	Mod. No: Ser. No:
Качество на необработената вода	Обща Твърдост: Желязо*: Манган*:
Качество на обработената (омекотена) вода	Обща Твърдост: Желязо*: Манган*:
Забележки	
Допълнения	
Подпис на потребителят	
Подпис на лицето, въвеждащо в експлоатация :	

* не е нужно, в случай на обществена водопроводна вода

4. Протокол при въвеждане в експлоатация (1^{во} копие) – за този, който извършва въвеждането в експлоатация

Моля, свържете се със сервизния екип на доставчика или производителя, за да получите повече информация за въвеждане в експлоатация на устройството.
Изпратете това копие /сканирано или др./ на сервизния инженер или фирмата за гаранционно поддържане, за да се регистрира начало на гаранционен период.
ФОНИК ЕООД ; e-mail: fonik@abv.bg ; моб.:0887-828 717

Място (град)	
Дата	
Потребител	Адрес: Телефон / fax №.:
Представител на Потребителят	
Данни за въвеждащият в експлоатация	Пълно име на фирмата: Адрес: Тел №.: E-mail:
Устройството, въведено в експлоатация * Информация за модела и серийният номер може да намерите на етикета, достъпен след махане на капака на резервоара със солеви разтвор.	Mod. No: Ser. No:
Качество на необработената вода	Обща Твърдост: Желязо*: Манган*:
Качество на обработената (омекотена) вода	Обща Твърдост: Желязо*: Манган*:
Забележки	
Допълнения	
Подпис на потребителят	
Подпис на лицето, въвеждащо в експлоатация :	

* не е нужно, в случай на обществена водопроводна вода

Section VI

1. Components drawings

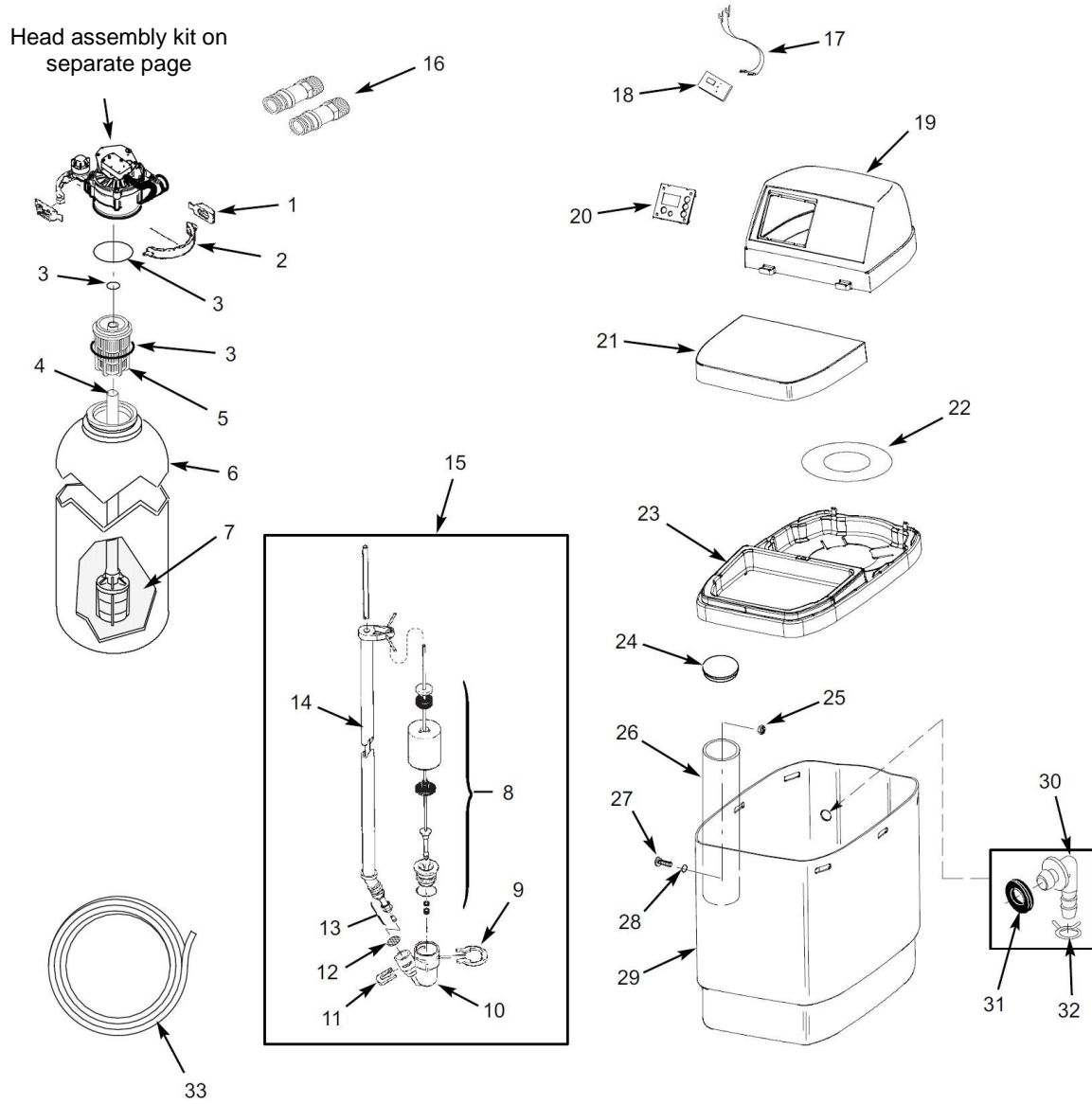

ITEM	CATALOGUE NUMBER	DESCRIPTION
1	7088033	Clamp retainer
2	7176292	Clamp retainer
3	7112963	Distributor O-Ring Kit
4	7105047	Repl. Bottom Distributor
5	7077870	Top Distributor
6	7264037	AQUASET 500 tank
	7264922	AQUASET 1000 tank
7	*	Ion exchange resin
8	*	Float, Stem & Guide Assembly
9	7116713	Clip
10	*	Brine valve housing
11	7142942	Clip
12	7131365	Cone screen
13	7113016	Hose with valve
14	*	Brine valve pipe
15	7310163	AQUASET 500 brine valve assembly
	7310202	AQUASET 1000 brine valve assembly
16	T4BEWYOP0 25000B	Connection pipes (stub pipes)
17	7250826	Cabling
18	7381449	Control panel

ITEM	CATALOGUE NUMBER	DESCRIPTION
19	7294838	Top cover (without control panel)
*	-	Control panel
20	7294862	Control panel
21	7294846	Brinewell cover
22	7163689	Brinewell sealing
23	7295054	Rim
24	7155115	Brinewell cover
25	7082150	Wing nut
26	7263099	AQUASET 500 brinewell
	7109871	AQUASET 1000 brinewell
27	7246495	Bolt
28	7003847	O-ring
29	7302259	AQUASET 500 brine tank
	7302275	AQUASET 1000 brine tank
30	1103200	Overflow elbow
31	9003500	Elbow sealing
32	0900431	Hose clamp
33	*	Hose
*	7238921	3/4" head assembly
*	7109041	Kit ASM 7 (includes 31-33, 2x69, 2x70)

Valve Exploded View

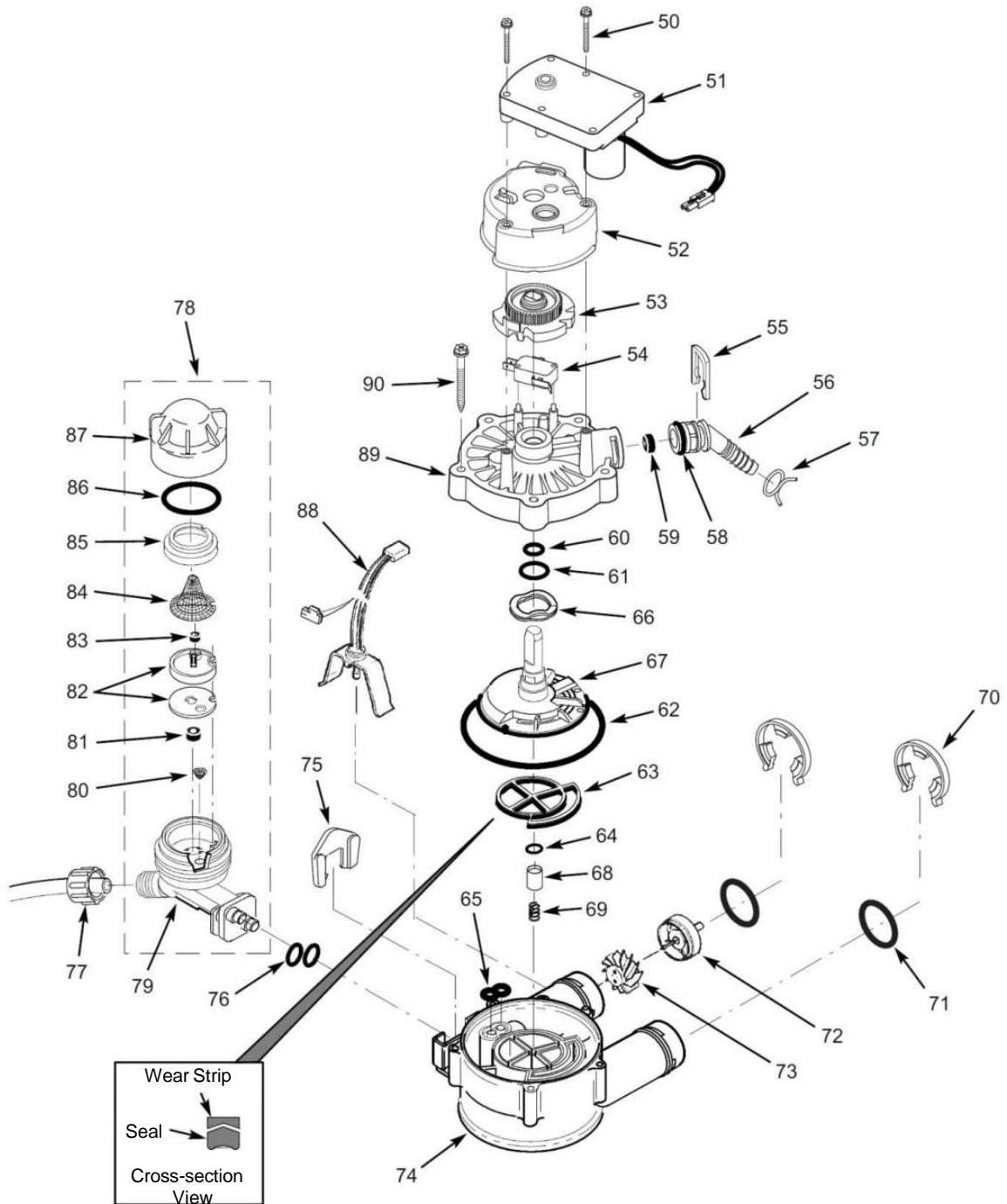

Valve Parts List

Key No.	Part No.	Description	Key No.	Part No.	Description
50	7338111	Screw, #6-19 x 3.5 cm (2 req.)	72	7337571	O-Ring, 23.8 x 30.2 mm, pack of 4
51	7281291	Motor	-	7113040	Turbine & Support Assembly, including 2 O-Rings (See Key No. 72) & 1 ea. of Key Nos. 73 & 74
52	7337474	Motor Mount	73	↑	Turbine Support & Shaft
53	7284964	Cam & Gear	74	↑	Turbine
54	7030713	Switch	75	7082053	Valve Body
-	7331185	Drain Hose Adaptor Kit (includes Key Nos. 55-59)	76	7081201	Retainer, Nozzle & Venturi
55	↑	Clip, Drain	77	7342649	O-Ring, 6.4 x 9.5 mm, pack of 2
56	↑	Drain Hose Adaptor	78	1202600	Nut - Ferrule
57	↑	Hose Clamp	-	7238450	Nozzle & Venturi Assembly (includes Key Nos. 76, 77 & 79-87)
58	↑	O-Ring, 15.9 x 20.6 mm	79	7081104	Housing, Nozzle & Venturi
59	↑	Flow Plug, 7.6 lpm	80	7095030	Cone Screen
-	7129716	Seal Kit (includes Key Nos. 60-65)	81	1148800	Fill Flow Plug, 1.1 lpm
60	↑	O-Ring, 11.1 x 15.9 mm	82	7187772	Nozzle & Venturi Gasket Kit
61	↑	O-Ring, 19.1 x 23.8 mm		7204362	Gasket Only
62	↑	O-Ring, 85.7 x 92.1 mm	83	0521829	Flow Plug, .38 lpm
63	↑	Rotor Seal	84	7146043	Screen
64	↑	O-Ring, 9.5 x 14.3 mm	85	7167659	Screen Support
65	↑	Seal, Nozzle & Venturi	86	7170262	O-Ring, 28.6 x 34.9 mm
66	7082087	Wave Washer	87	7199729	Cap
67	7199232	Rotor & Disc	88	7309803	Wire Harness, Sensor
-	7342665	Drain Plug Kit, 3/4" (includes Key Nos. 64, 68 & 69)	89	7337466	Valve Cover
68	↑	Plug, Drain Seal	90	7342657	Screw, #10-14 x 5 cm, pack of 5
69	↑	Spring	91	7327631	Bypass Valve Assembly, 3/4", including 2 O-Rings (See Key No. 72)
70	7337563	Clip, 3/4", pack of 4	-	7290957	Repl. Nozzle, Venturi & Gasket Kit, (includes Key Nos. 76, 80, 82, 86)
71	7342673	Installation Adaptor, 3/4", pack of 2, including 2 ea. Clips & O-Rings (See Key Nos. 70 & 72)			



Conditions of Technical Inspection of operation of pressure devices, fitted at ion exchange water softener of AQUASET type.

It is declared hereby that pressure devices of the ion exchange water softeners AQUASET, fully conform with technical requirements of the DIRECTIVES OF THE EUROPEAN UNION: 97/23 EC and 89/336/EEC.

It is also confirmed that ECOWATER SYSTEMS, member of the Water Quality Association and manufacturer of the water softeners referred to above, has been awarded with ISO 9001 as well as valid hygienic certification authorising the use of water softeners for drinking water (issued by the NSF and PZH [National Institute of Hygiene] - CERTIFICATE OF HYGIENE HK/W/0526/01/2010).

Installation of Aquaset device with sewage treatment plant in accordance with the manufacturer's plant.

The manufacturer is not liable for any damage to household sewage treatment plant resulting from use of Aquaset device.

